

## ■ ТАБЛИЦА ОСНОВНЫХ ПАРАМЕТРОВ И СТАНДАРТНЫХ УСЛОВИЙ ПРИМЕНЕНИЯ

Параметры в таблице приведены для  $20 \pm 3$  °C при максимальной влажности 60 %.

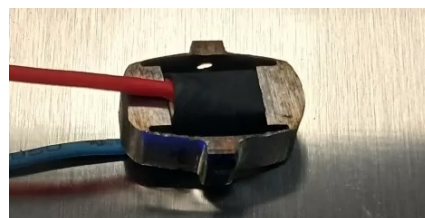

### СПЕЦИФИКАЦИЯ

ХАРАКТЕРИСТИКИ	СТАНДАРТНЫЕ ТЕХ. УСЛОВИЯ	НОМИН. ЗНАЧ.	ЕД. ИЗМ.	ДОПУСК
<b>МЕХАНИЧЕСКИЕ ХАРАКТЕРИСТИКИ</b>				
Максимальный ход при 150 вольтах	ЗС, СВ, ИМК	35	мкм	±10 %
Номинальный ход при 120 вольтах	ЗС, СВ, ИМК	30	мкм	±10 %
Блокирующая сила (сжатие)	ЗС, СВ, ИДЭ	12	Н	±10 %
Лимит силы (разжатие)	ЗС, СВ, ИДЭ	8	Н	±10 %
Жесткость	ЗС, СВ, РСЧ	0.22	Н/мкм	±10 %
Резонансная частота	ЗС, ДВ, ИЕД	2025	Гц	±10 %
<b>ЭЛЕКТРИЧЕСКИЕ ХАРАКТЕРИСТИКИ</b>				
Диапазон управляющих напряжений		0...150	В	±5 %
Емкость		0.8	мкФ	±30 %
<b>ГАБАРИТЫ И ВЕС</b>				
Высота (направление хода)		13.5	мм	±0.30 мм
Длина		20	мм	±0.30 мм
Ширина (исключая провода и клинья)		6	мм	±0.30 мм
Ширина (включая провода и клинья)		9	мм	±0.30 мм
Масса двигателя (без соединителя)		10	г	±10 %
Вес соединителя		3.5	г	±10 %
<b>КРЕПЛЕНИЕ</b>				
Две плоские крепежные площадки с резьбовыми отверстиями		по 1 отверстию в площадках М3 внутренняя резьба размер площадок 4 × 3 мм		

### СТАНДАРТНЫЕ ТЕХНИЧЕСКИЕ УСЛОВИЯ ПРИМЕНЕНИЯ И ИЗМЕРЕНИЯ

Свободен-Свободен:	СС	Обе крепежные стенки пьезоактюатора не зафиксированы
Заблокирован-Свободен:	ЗС	Одна стенка пьезоактюатора закреплена на основании
Квазистатическое возбуждение:	СВ	Переменное напряжение 0...150 вольт на частоте 1 Гц
Динамическое возбуждение:	ДВ	Увеличение частоты при минимальной амплитуде сигнала
Измерение силы:	ИДЭ	Динамометр электронный
Измерение перемещения в квазистатике:	ИМК	Механический микрометр часового типа
Измерение перемещения в динамике:	ИЕД	Емкостной датчик ОСК-1000

### СТАНДАРТНЫЕ ИСПЫТАНИЯ

- Тест 1 Зависимость хода от напряжения
- Тест 2 Амплитудно-частотная характеристика (резонансная кривая)

### ДОСТУПНЫЕ ОПЦИИ

- [ТД] Тензометрический датчик обратной связи

ЯТМП.ПД50-2.098ГЧ

Перв. примен.

Справ. №

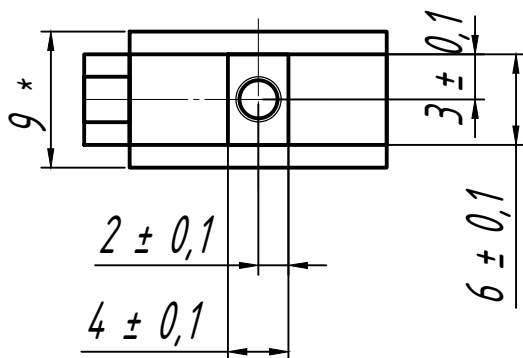
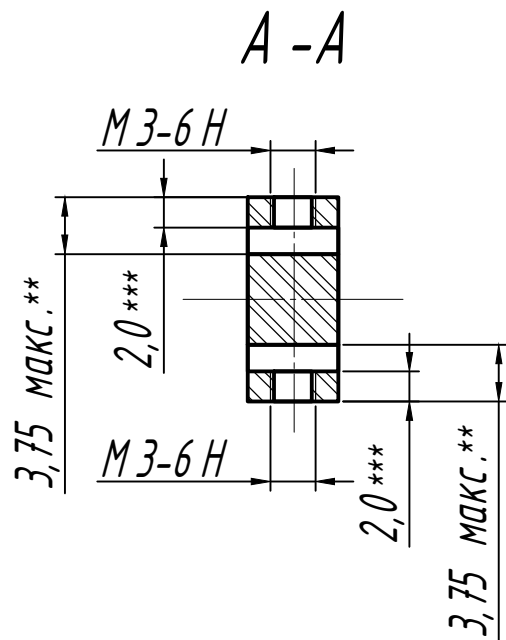
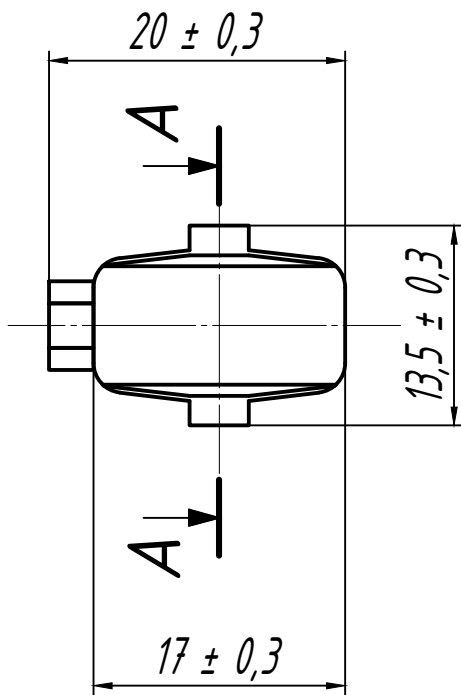

1. Пьезоактюатор (ПА) крепится к основанию и к нагрузке с помощью винтов М3.
2. Технологические зазоры 3...5 мм рекомендуется оставлять с каждой стороны ПА.
3. При подаче напряжения ПА сжимается вдоль малой оси эллипса, уменьшая размеры на величину хода.
4. Избегать воздействия на ПА стягивающих и скручивающих сил.
- 5.\* Размер для справки. Ширина ПА указана с учетом толщины изоляции и проводов.
- 6.\*\* Размер для справки. Расстояние до пьезокерамики.
- 7.\*\*\* Допустимая глубина завинчивания не более указанной.

Подп. и дата

Инв. № дубл.

Взам. инв. №

Подп. и дата

Инв. № подл.

Изм	Лист	№ докум.	Подп.	Дата
Разраб.				17.11.25
Пров.				17.11.25
Т. контр.				17.11.25
Н. контр.				17.11.25
Утв.				17.11.25

ЯТМП.ПД50-2.098ГЧ

ПД50-2  
Габаритный чертеж

Лит.	Масса	Масштаб
	10 г	2 : 1
Лист	Листов	1

ООО "ЭнергоПроект"  
<https://пъезопривод.рф>